

We reserve all rights in this document and the information contained therein.  
 Reproduction, use or disclosure to third parties without express authority is strictly forbidden.  
 © 2006 Stobag, CH-5630 Muri, Switzerland  
 Produced using Solid Works

Alle Masse in millimeter  
 Oberflächen-Rauheit gemäss DIN ISO 1302

Allgemeintoleranzen für maschinell bearbeitete Teile:  
**ISO 2768-mK-E**  
 Längen- und Winkelmasse

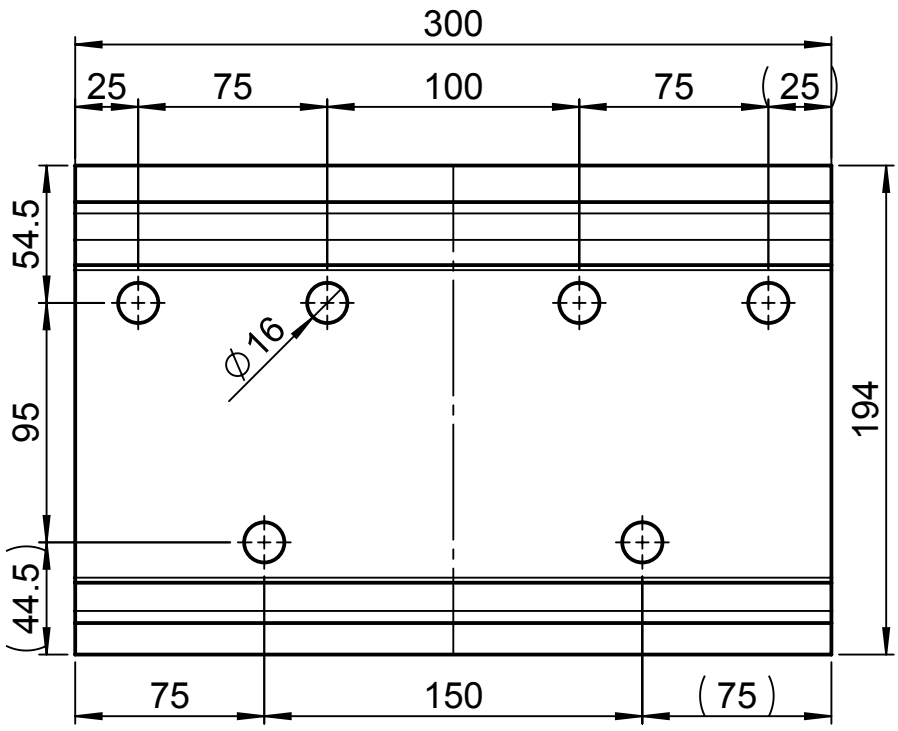
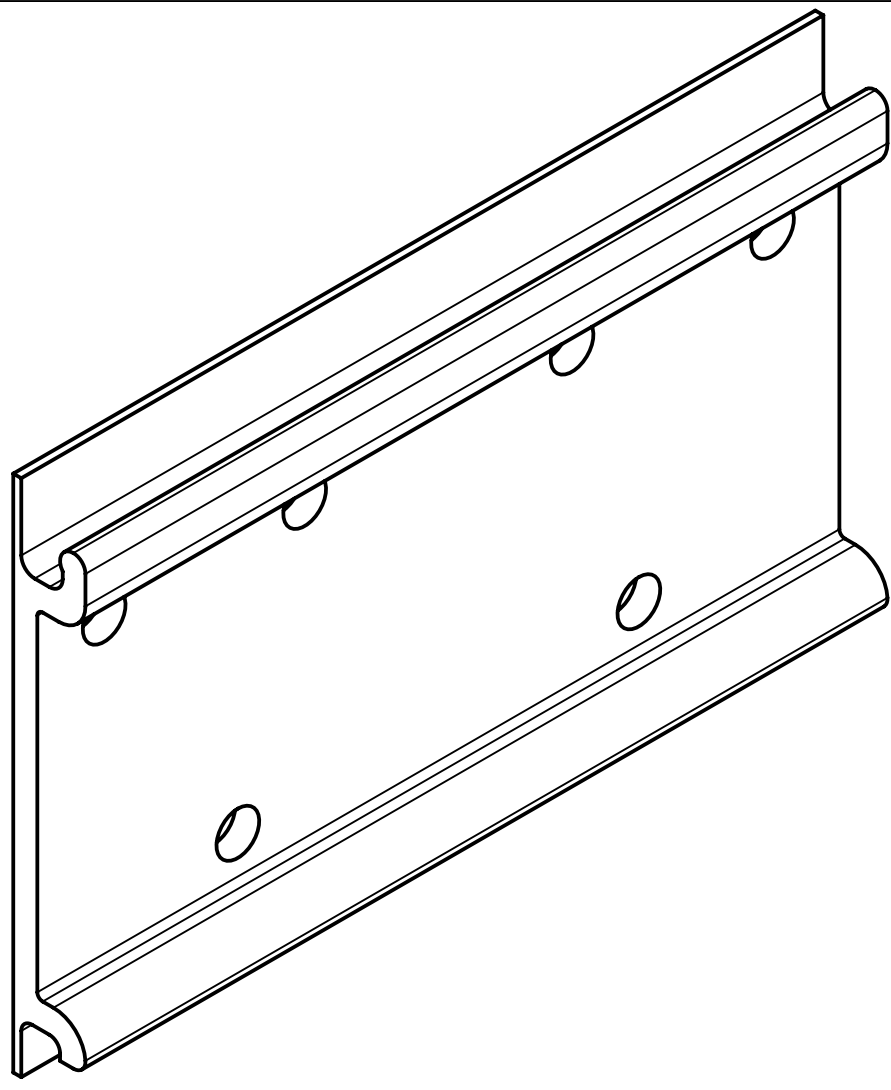

Gewicht: 1548.27g  
 für Extrusionsprofile g/m

Gezeichnet: ISB 20.05.2003	Stobag-Nr.: S563/2	Projekt-Nr.: -	Seite 4	Seiten 4	Format A4	Masstab 1:3
Ersetzt:	Stobag Artikel-Nr./Beschreibung		Material: EN AW-6060 T6			
Ersetzt durch: -	<b>(020519)</b>		AA-Nr.:			
<b>STOBAG</b>		Konsole breit S563/2	CAD-Nr.			
Schweizer Qualität - Swiss quality		Fixing bracket large S563/2	Rev.			
		Tendabox S8170	<b>6092-4</b>			