

Bei Typ DB, DM, DS (Motorantrieb)
fällt die Getriebeaussparung weg

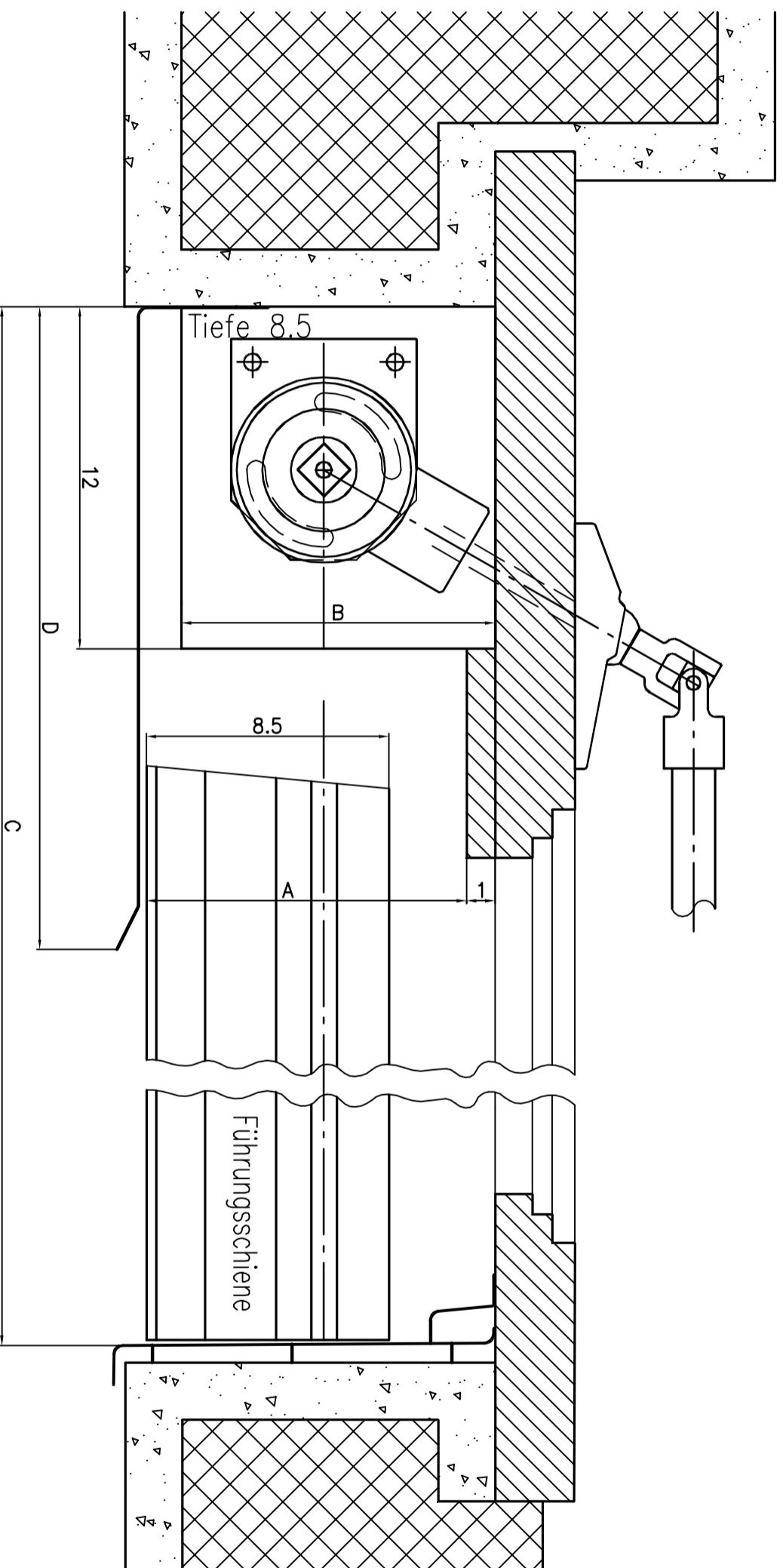

Vertikalschnitt Typ CB, CM, CS, DB, DM, DS

(alle Masse in cm)

- A: 13.5 Typ CB, DB Breitlamellen
 11.5 Typ CM, DM bombierte Lamellen
 10.0 Typ CS, DS Schmallamellen
- B: 13.0 Typ CB Breitlamellen
 13.0 Typ CM bombierte Lamellen
 13.0 Typ CS Schmallamellen
- C: Total Höhe TH
 D: Blendenhöhe oder Einbauhöhe

Zeichnungs-Nr.		Gezeichnet Dessine		27.06.97	rb	Typ: FL1000	
Material:		Geprüft Contrôle				Ersetzt / Remplace Zeichnungs-Nr. CAD-Nr.	
Artikel: Stobag-Faltladen Secure FL1000 Vertikalschnitt		Massstab Echelle		1:2	Gesehen Vu		
		Änderung Modification		10.07.03	CAD-Nr.		3462